

Лёгкий многоцелевой самолёт Ан-28

Light multipurpose aeroplane An-28

Самолет АН-28 был разработан в 1960-х годах для замены старых самолетов АН-2 на местных авиалиниях. Летные испытания в СССР были завершены в 1972 году. В 1978 году было принято решение о передаче серийного производства самолетов польской фирме PZL-Мелец. Первый полет самолета польского производства состоялся 22 июля 1984 года. В феврале 1986 года самолет был сертифицирован по отечественным нормам летной годности. Произведен 191 самолет.

Основной парк АН-28 был поставлен в СССР для эксплуатации в северных и дальневосточных регионах страны, а также в среднеазиатских республиках. Короткие взлетные и посадочные дистанции, хорошая скорость подъема, возможность эксплуатации в горной местности и при низких температурах – основные характеристики Ан-28.

Макс. кол-во кресел.....17	Длина самолета13,10
Экипаж.....2	Размах крыльев22,06
Крейсерская скорость.....320км/ч.....	Высота самолета.....4,90
Дальность полета.....700 км	

The aircraft AN-28 was developed in 1960-s instead of old aircrafts AN-2 for local airlines. The flight tests were finished in the USSR in 1972. In 1978 there was decided to hand aircrafts serial production to Polish firm PZL-Meletz. The first flight of Polish aircraft was on 22 July 1984. In February 1986, the aircraft was certified according to Russian airworthiness requirements. 191 aircraft were produced.

The basic flying stock was delivered to the USSR for use in Northern and Far Eastern regions of Russia, as well as in Central Asian republics. The main characteristics of AN-28 – short take-off and landing distances, good elevating speed, the possibility of use in mountain terrain and at low temperatures.

Max. number of seats..... 17	Aircraft length..... 13,10
Crew.....2	Wingspan..... 22,06
Cruising speed.....320 kph	Aircraft height..... 4,90
Flight range..... 700 km	

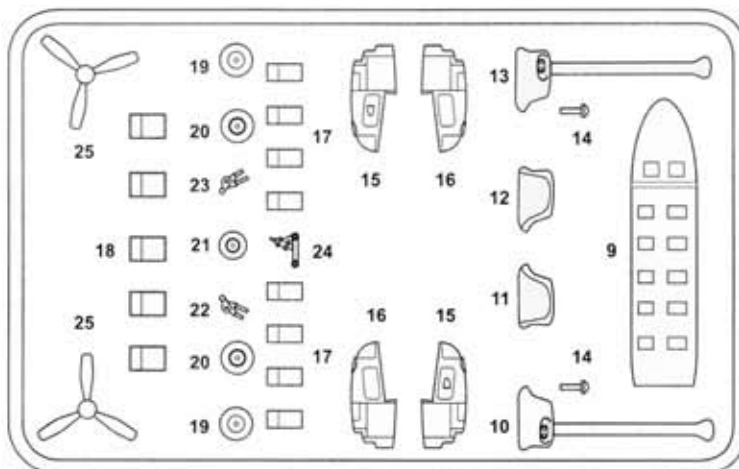
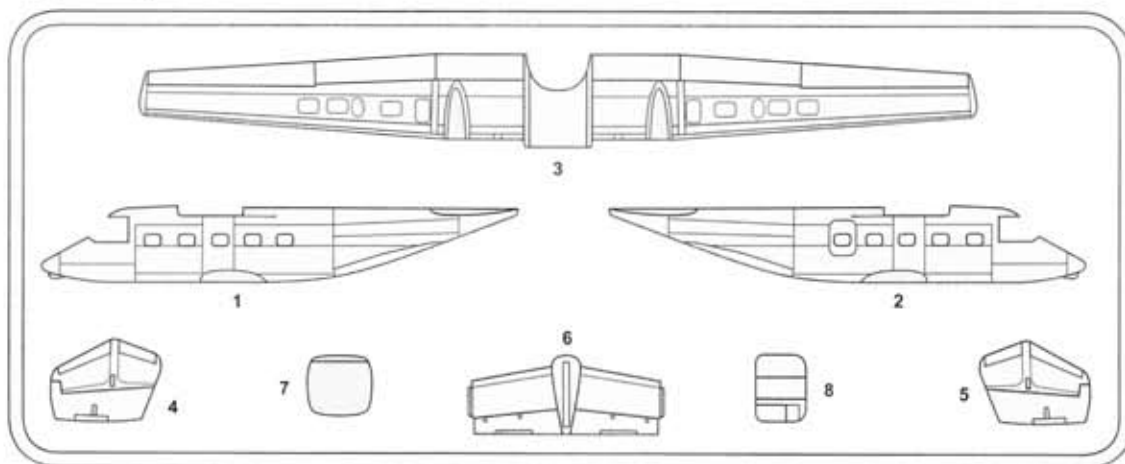

Лёгкий многоцелевой самолёт Ан-28

Light multipurpose aeroplane An-28

14435 / 14436

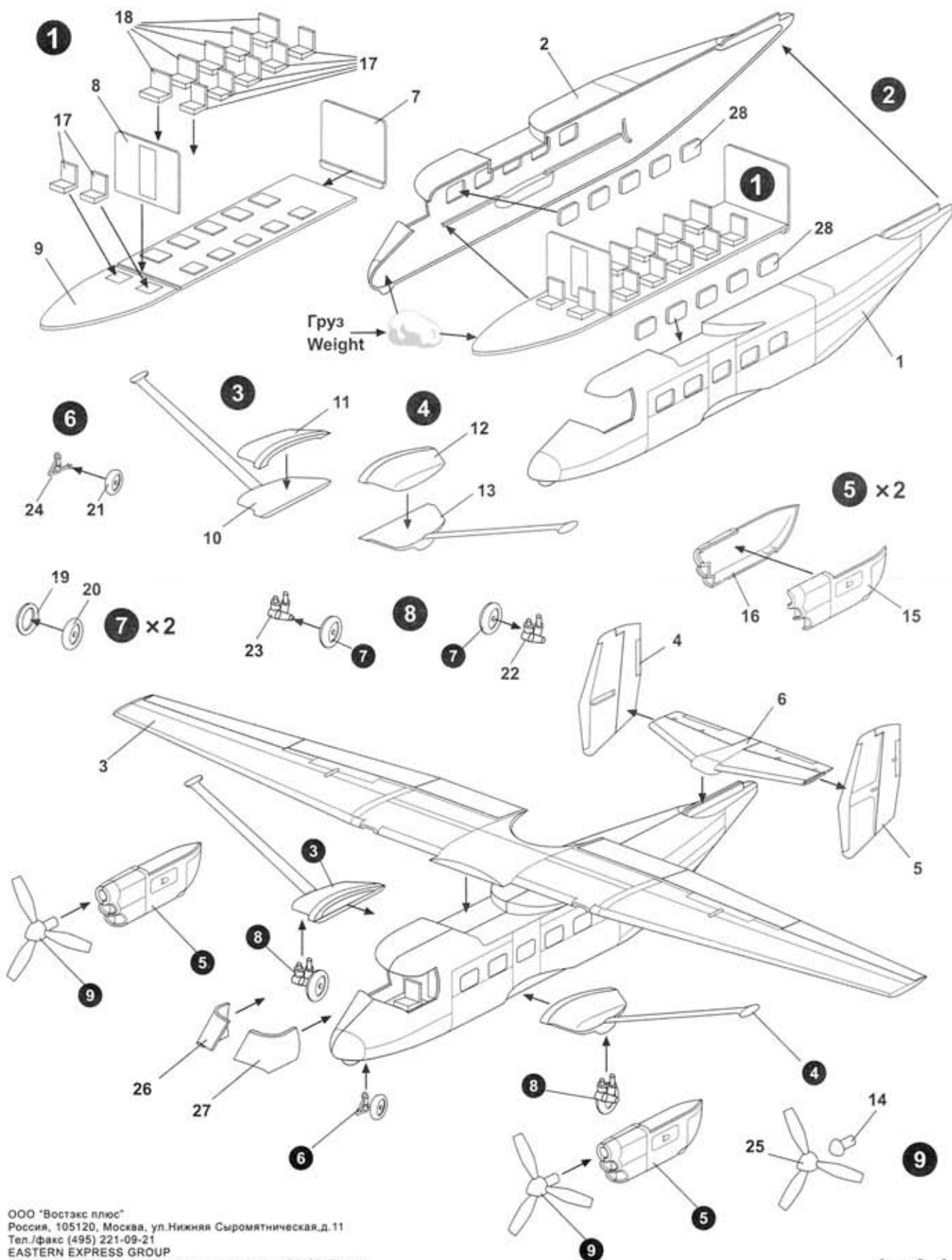

ООО "Востэк плюс"
Россия, 105120, Москва, ул. Нижняя Сыромятничская, д. 11
Тел./факс (495) 221-09-21
EASTERN EXPRESS GROUP
11, Nizhnyaya Syromyatnicheskaya str., Moscow, 105120, Russia

1:144

Лёгкий многоцелевой самолёт Ан-28

Light multipurpose aeroplane An-28

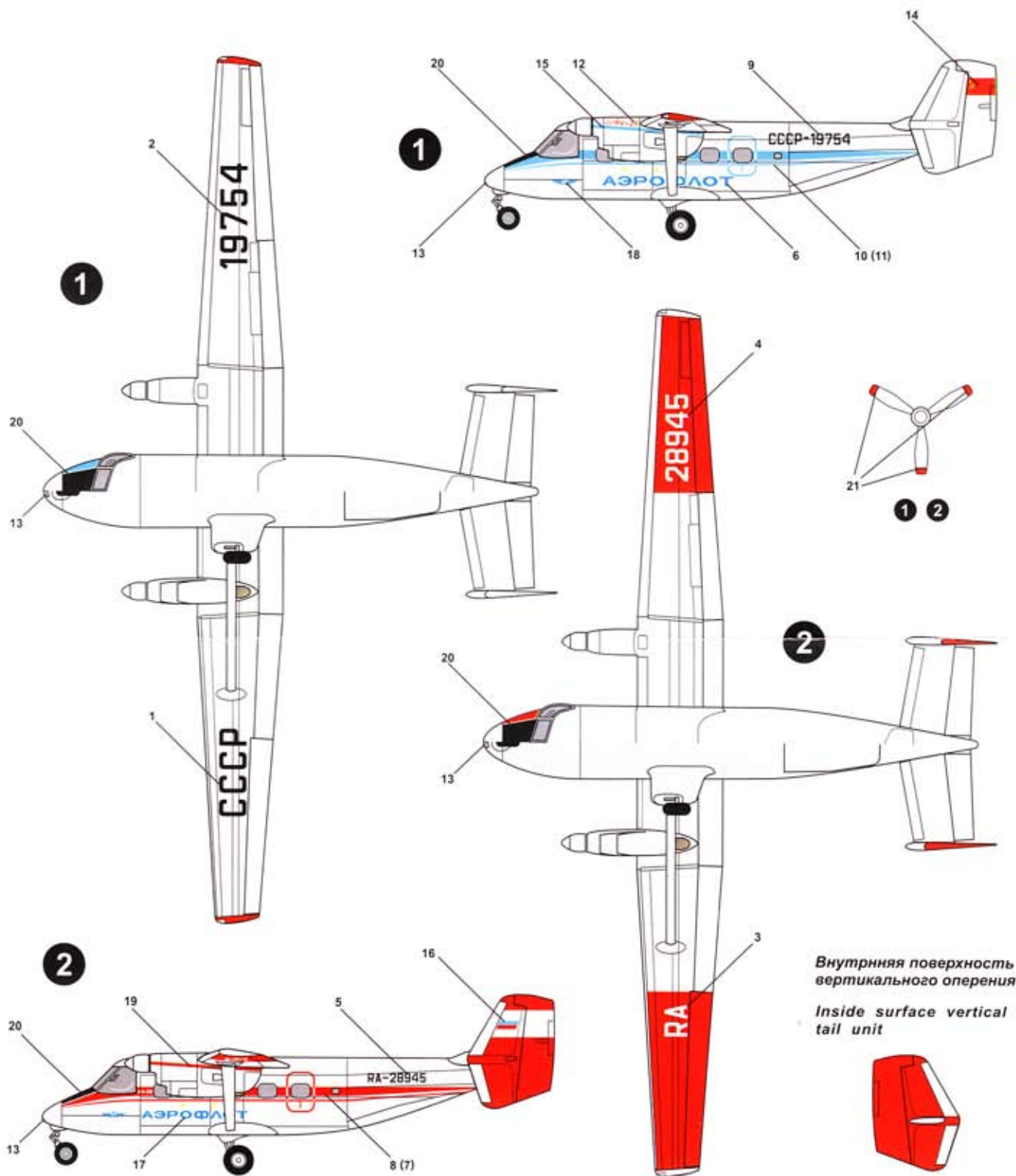

Внутренняя поверхность
вертикального оперения

Inside surface vertical
tail unit



Белый
White



Серый
Grey



Красный
Red



Серебро
Silver



Жжёный металл
Burnt Metal

